

Typ SSBP

Pompy monośrubowe spożywcze

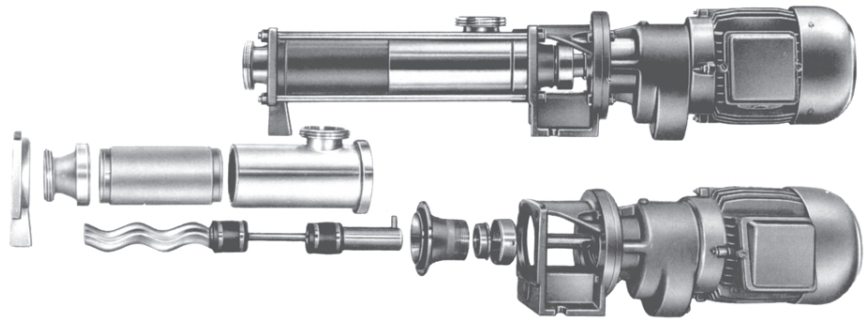

Dane techniczne

Dopuszczalne ciśnienie w obudowie pompy	bar ¹⁾	12
Max. ciśnienie robocze		
jednostopniowo, wielkości 25 - 380 bar		6
dwustopniowo, wielkości 12 - 200 bar		12
Osiągalne podciśnienie	bar ²⁾	0,9
Max. dopuszczalna temperatura	°C ³⁾	100
Max. dopuszczalna lepkość	mPa s ⁴⁾	150000
Max. dopuszczalny udział cząstek stałych	% obj. ⁵⁾	60

- 1) Zwracać uwagę na dopuszczalne ciśnienie uszczelnienia wału
- 2) Zależnie od warunków pracy, ilości stopni, kierunku obrotów i wersji uszczelnienia wału
- 3) Zależnie od tłoczonego medium i zastosowanego elastomeru
- 4) Zależnie od tłoczonego medium, prędkości obrotowej i wielkości pompy
- 5) Zależnie od wielkości pompy oraz rodzaju i ziarnistości cząstek stałych

Dopuszczalne wielkości ziaren i długości włókien:

Wielkość pompy	12	25	50	100	200	380
max. wielkość ziaren mm	3	3	3	3,8	5	6,8
max. długość włókien mm	32	42	42	48	60	79

Wyższy udział zawartości części stałych i zwiększanie grubości ziaren powoduje konieczność redukcji obrotów na niższe.

Charakterystyki

Vg „m” - prędkość ślizgowa rotora w statorze

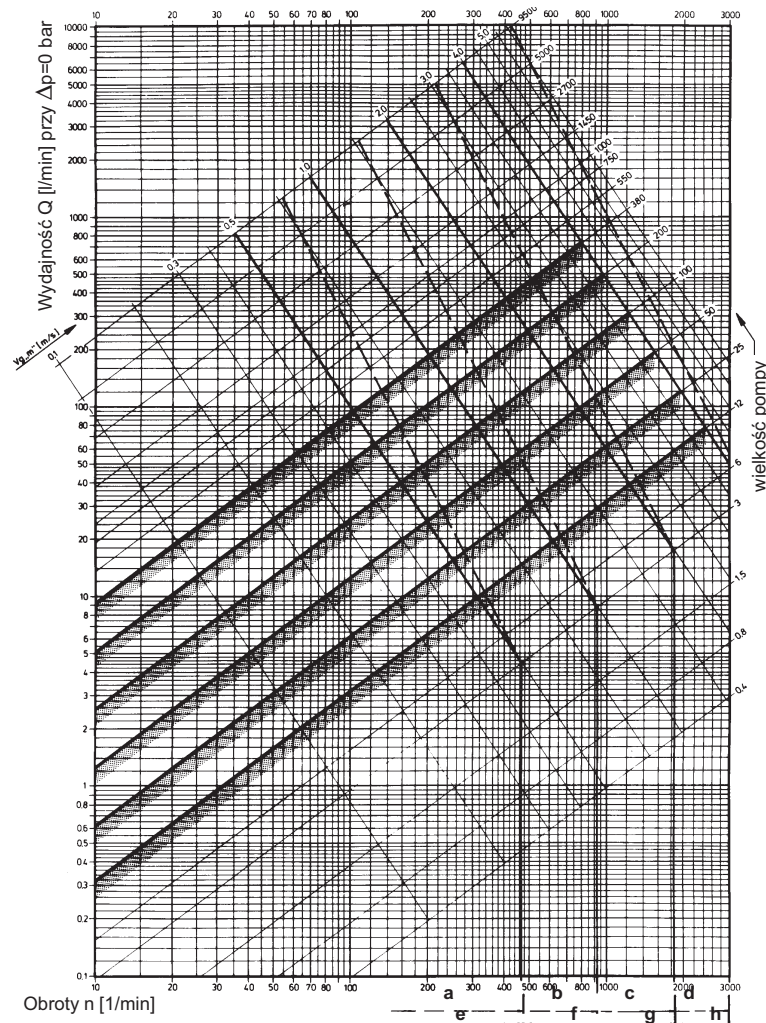

- a - bardzo lepkie
- b - wysokolepkie
- c - lepkie
- d - rzadkoplątne
- e - bardzo abrazyjne
- f - wysokoabrazyjne
- g - lekkoabrazyjne
- h - nieabrazyjne

Typ SSBP

Wymiary pomp, pozycje króćców, ciężary

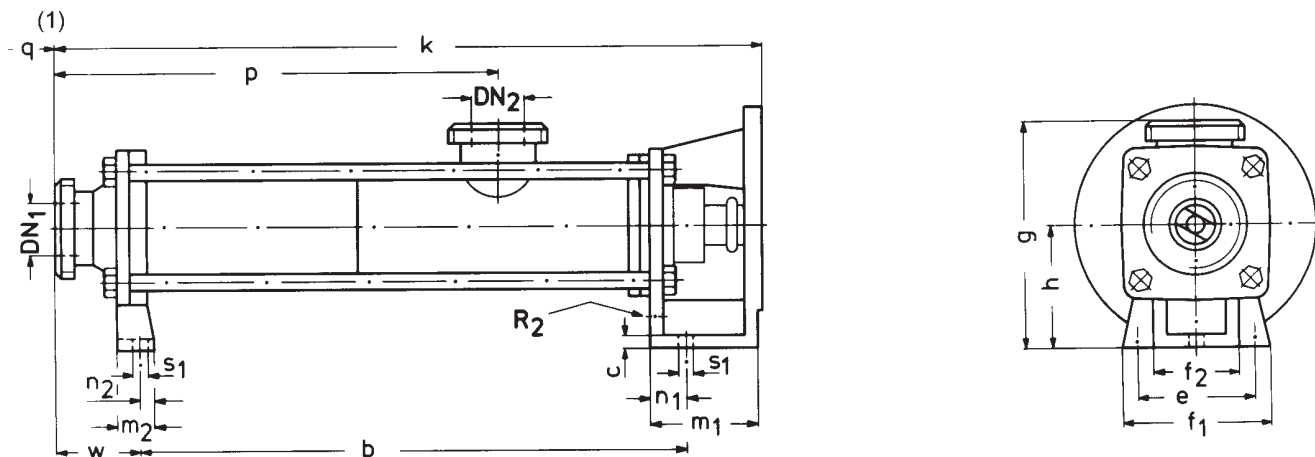

wymiary w mm (kołnierze ANSI w calach)

kierunek obrotów: w lewo patrząc od strony napędu, przy czym
DN₁ - króciec tłoczny, DN₂ - króciec ssący;
możliwa zmiana kierunku obrotów, wówczas
DN₁ - króciec ssący, DN₂ - króciec tłoczny

Wielkość	Wymiary pompy															
	b	c	e	f ₁	f ₂	g	h	k	m ₁	m ₂	n ₁	n ₂	p	q ¹⁾	s ₁	w
SSBP 12.2	397	11	95	120	70	173	100	516	98	30	33	10	327	190	12	50
SSBP 25.1	356	11	95	120	70	173	100	486	98	30	33	10	313	170	12	61
SSBP 25.2	482	11	95	120	70	173	100	612	98	30	33	10	439	240	12	61
SSBP 50.1	390	11	95	120	70	173	100	520	98	30	33	10	347	170	12	61
SSBP 50.2	632	11	95	120	70	180	100	739	86	30	43	10	550	320	12	61
SSBP 100.1	480	13	105	137	85	209	125	634	110	35	35	11	431	210	14	76
SSBP 100.2	783	13	105	137	85	224	125	910	95	35	48	11	695	390	14	76
SSBP 200.1	606	14	120	155	100	243	140	766	118	38	39	13	536	280	15	78
SSBP 200.2	938	14	120	155	100	255	140	1098	118	38	39	13	835	500	15	78
SSBP 380.1	755	14	120	155	80	253	140	904	118	25	39	12	630	350	15	67

Możliwe ustawienia króćców

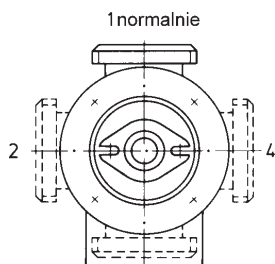

Wielkość	Króćce ssące i tłoczne		Odpływ cieczy z dławnicy R ₂ ²⁾	Ciężar (kg)
	DN ₁ DN ₂	króciec z gwintem wg DIN 11851		
SSBP 12.2	40	Rd 65 X 1/6	R 1/4	17
SSBP 25.1	50	Rd 78 X 1/6	R 1/4	18
SSBP 25.2	50	Rd 78 X 1/6	R 1/4	23
SSBP 50.1	50	Rd 78 X 1/6	R 1/4	20
SSBP 50.2	50	Rd 78 X 1/6	R 1/4	27
SSBP 100.1	65	Rd 95 X 1/6	R 3/8	29
SSBP 100.2	65	Rd 95 X 1/6	R 3/8	41
SSBP 200.1	80	Rd 110 X 1/4	R 3/8	47
SSBP 200.2	80	Rd 110 X 1/4	R 3/8	61
SSBP 380.1	100	Rd 130 X 1/4	R 3/8	67

¹⁾ wymiar do demontażu statora

²⁾ gwint wewnętrzny cylindryczny wg DIN 2999