

Typ AEB1E, AEB2E

Pompy monośrubowe

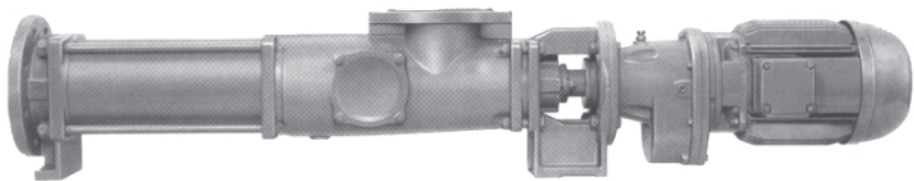

Dane techniczne

				AEB1E	AEB2E
Wydajność	Q	l/min	do	2900	
Temperatura medium	t	°C ¹⁾	do	100	
Ciśnienie tłoczenia pompy	jednostopniowej Δp	bar	do	6	-
			dwustopniowej Δp	bar ²⁾	-
Końcowe ciśnienie pompy	p _d	bar ⁴⁾	do	16	
Osiągalne podciśnienie	p _s	bar ³⁾	do	0,95	
Lepkość	η	mPa s ³⁾	do	300000	
Dopuszcz. udział cząstek stałych		% obj. ³⁾	do	60	
Udział suchej masy		% ⁵⁾	do	12	

Dopuszczalne wielkości ziaren i długości włókien:

Wielkość pompy	50	100	200	380	550
max. wielkość ziaren mm	3	3,8	5	6,8	6,8
max. długość włókien mm	42	48	60	79	79

Wielkość pompy	750	1000	1450	2700
max. wielkość ziaren mm	9,5	9,5	14	20
max. długość włókien mm	98	98	130	210

Wyższy udział zawartości części stałych i zwiększanie grubości ziaren powoduje konieczność redukcji obrotów na niższe.

- ¹⁾ Zależnie od tłoczonego medium i zastosowanego elastomeru
- ²⁾ Dla ekstremalnych warunków zasysania (próżnia) lub mediów bardzo abrazyjnych
- ³⁾ Zależnie od wielkości pompy, liczby obrotów i tłoczonego medium
- ⁴⁾ Zależnie od wejściowego ciśnienia i uszczelnienia wału
- ⁵⁾ Przy króćcu ssącym w kształcie kwadratu oraz ślimakiem na wale przegubowym

Charakterystyki

Vg „m” - prędkość ślizgowa rotora w statorze

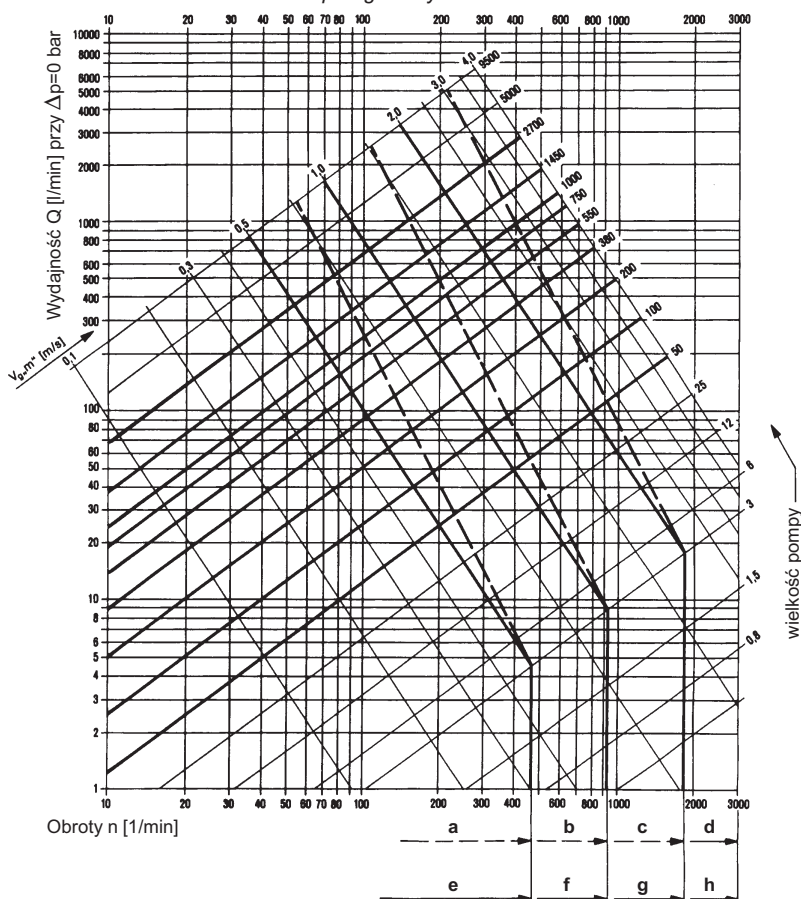

- a - bardzo lepkie
- b - wysokolepkie
- c - lepkie
- d - rzadkopłynne
- e - bardzo abrazyjne
- f - wysokoabrazyjne
- g - lekkoabrazyjne
- h - nieabrazyjne

Typ AEB1E, AEB2E

Wymiary pomp, pozycje króćców, ciężary - wersja z króćcem ssącym kołnierzowym

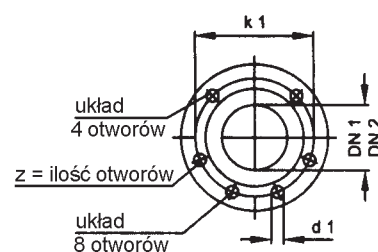
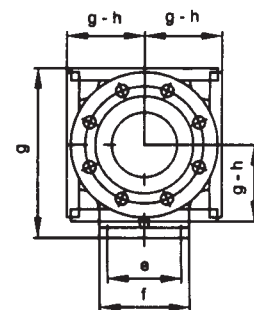
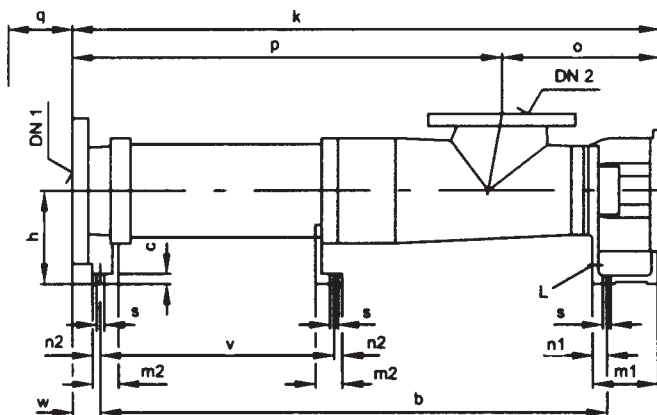

wymiary w mm (kołnierze ANSI w calach)

kierunek obrotów: w lewo patrząc od strony napędu, przy czym
 DN₁ - króciec tłoczny, DN₂ - króciec ssący;
 możliwa zmiana kierunku obrotów, wówczas
 DN₁ - króciec ssący, DN₂ - króciec tłoczny

Wielkość	Wymiary pompy														Ciężar (kg)
	b	c	e	f	h	m ₁	m ₂	n ₁	n ₂	o	q ¹⁾	s	L	v	
AEB1E 50 - IE	425	10	75	95	90	84	30	19	11	167	165	9	Rp 3/8	-	20
AEB2E 50 - IE	585										280				
AEB1E 100 - IE	511	10	85	105	100	93	30	19	11	192	205	9	Rp 3/8	-	31
AEB2E 100 - IE	711										365				
AEB1E 200 - IE	645	13	100	125	125	106	38	25	13	227	270	11,5	Rp 1/2	-	48
AEB2E 200 - IE	897										470				
AEB1E 380 - IE	769	15	114	140	140	110	40	26	14	252	330	14	Rp 3/4	-	71
AEB2E 380 - IE	1075										580				
AEB1E 550 - IE	923	15	114	140	140	110	40	26	14	252	430	14	Rp 3/4	-	78
AEB1E 750 - IE	958,5										420				
AEB2E 750 - IE	1359	780	153												
AEB1E 1000 - IE	1071	16	132	168	160	128	50	31	19	304	490	18	Rp 3/4	-	125
AEB1E 1450 - IE	1175										510				
AEB2E 1450 - IE	1680	980	252												
AEB1E 2700 - IE	1430	21	200	245	225	153	63	40	23	407,5	620	22	Rp 1	-	300
AEB2E 2700 - IE	2088										1240				

¹⁾ wymiar do demontażu statora

Typ AEB1E, AEB2E

Wymiary kołnierzy

DIN 2501, PN 16 ⁵⁾				ANSI B16.1/16.5, Class 125/150 ⁴⁾			
DN ₁ /DN ₂	k ₁	d ₁	z	DN ₁ /DN ₂	k ₁	d ₁	z
50	125	18	4	2	120,6	19	4
65	145	18	4	2 1/2	139,7	19	4
80	160	18	8	3	152,4	19	4
100	180	18	8	4	190,5	19	8
125	210	18	8	5	215,9	22,2	8
150	240	22	8	6	241,3	22,2	8
200	295	22	12	8	298,4	22,2	8

Możliwe ustawienia króćców

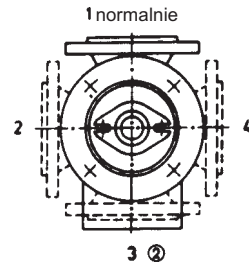

(2) niedostępne dla wielkości 50

Wymiary przyłączy dla króćców ssących i tłocznych

Wielkość	Wymiary przyłączy dla króćców ssących i tłocznych																	
	Kołnierz DIN 2501, PN 16 ⁵⁾						Kołnierz ANSI B16.1, Class 125 ⁴⁾						Kołnierz ANSI B16.5, Class 150 ⁴⁾					
	DN ₁	³⁾ DN ₂	³⁾ k	³⁾ p	³⁾ w	g	DN ₁	DN ₂	³⁾ k	³⁾ p	³⁾ w	³⁾ g	DN ₁	DN ₂	k	p	w	g
AEB1E 50 - IE	50	50	536	369	43	175	2	2	532	365	39	171	2	2	536	369	43	175
AEB2E 50 - IE			696	529					692	525					696	522		
AEB1E 100 - IE	65	65	634	442	46	190	2 1/2	2 1/2	633	441	45	189	2 1/2	2 1/2	638	446	50	194
AEB2E 100 - IE			834	642					833	641					838	646		
AEB1E 200 - IE	80	80	774	547	45	230	3	3	772	545	43	228	3	3	777	550	48	233
AEB2E 200 - IE			1026	799					1024	797					1029	802		
AEB1E 380 - IE	100	100	900	648	43,5	260	4	4	902	650	45,5	262	4	4	902	650	45,5	262
AEB2E 380 - IE			1206	954					1208	956					1208	956		
AEB1E 550 - IE	100	100	1054	802	43,5	260	4	4	1056	804	45,5	262	4	4	1056	804	45,5	262
AEB1E 750 - IE	125	125	1104	800	44	300	5	5	1104	800	44	300	5	5	1104	800	44	300
AEB2E 750 - IE			1504	1200					1504	1200					1504	1200		
AEB1E 1000 - IE	125	125	1216	912	44	300	5	5	1216	912	44	300	5	5	1216	912	44	300
AEB1E 1450 - IE	150	150	1337	1007	59	350	6	6	1337	1007	59	350	6	6	1337	1007	59	350
AEB2E 1450 - IE			1842	1512					1842	1512					1842	1512		
AEB1E 2700 - IE	200	200	1610,5	1203	64	425	8	8	1610,5	1203	64	425	8	8	1610,5	1203	64	425
AEB2E 2700 - IE			2268,5	1861					2268,5	1861					2268,5	1861		

³⁾ przy pompie gumowanej + 3 mm

⁵⁾ do DN 100 powierzchnia uszczelniająca wg DIN 2526 Forma C

⁴⁾ powierzchnia uszczelniająca: stock finish

od DN 125 powierzchnia uszczelniająca wg DIN 2526 Forma A

Typ AEB1E, AEB2E

Wymiary pomp, pozycje króćców, ciężary - wersja z króćcem ssącym w kształcie kwadratu

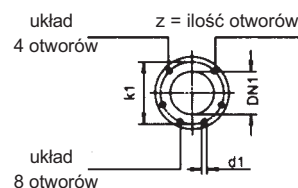
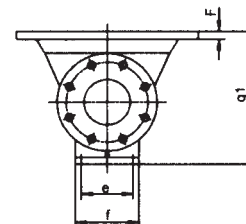
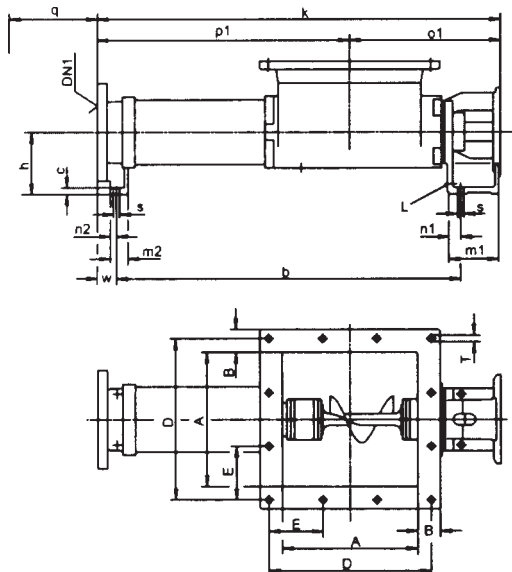

wymiary w mm (kołnierze ANSI w calach)

kierunek obrotów: w lewo patrząc od strony napędu

Wielkość	Wymiary pompy														Ciężar (kg)
	b	c	e	f	$g_1^{2)}$	h	m_1	m_2	n_1	n_2	o_1	$q^1)$	s	L	
AEB1E 50 - IE	425	10	75	95	200	90	84	30	19	11	216	165	9	Rp $\frac{3}{8}$	24
AEB2E 50 - IE	585											280			30
AEB1E 100 - IE	511	10	85	105	220	100	93	30	19	11	246	205	9	Rp $\frac{3}{8}$	36
AEB2E 100 - IE	711											365			41
AEB1E 200 - IE	645	13	100	125	260	125	106	38	25	13	296	270	11,5	Rp $\frac{1}{2}$	56
AEB2E 200 - IE	897											470			66
AEB1E 380 - IE	769	15	114	140	300	140	110	40	26	14	334	330	14	Rp $\frac{3}{4}$	81
AEB2E 380 - IE	1075											580			101
AEB1E 550 - IE	923	15	114	140	300	140	110	40	26	14	334	430	14	Rp $\frac{3}{4}$	92
AEB1E 750 - IE	958,5											18			Rp $\frac{3}{4}$
AEB2E 750 - IE	1358,5	780	170												
AEB1E 1000 - IE	1070,5	16	132	168	340	160	128	50	31	19	400	490	18	Rp $\frac{3}{4}$	153

Typ AEB1E, AEB2E

Wielkość	Wymiary króćca ssącego						Wymiary przyłączy króćców tłocznych							
							DIN 2501, PN 16 ⁴⁾				ANSI B16.1, Class 125 ³⁾			
	A	B	D	E	F	T	DN ₁	k ²⁾	p ₁ ²⁾	w ²⁾	DN ₁	k ²⁾	p ₁ ²⁾	w ²⁾
AEB1E 50 - IE	160	40	210	70	16	12	50	536	320	43	2	532	316	39
AEB2E 50 - IE							696	480	692			476		
AEB1E 100 - IE	200	42	255	85	16	12	65	634	388	46	2 1/2	633	387	45
AEB2E 100 - IE							834	588	833			587		
AEB1E 200 - IE	250	50	315	105	18	14	80	774	478	45	3	772	476	43
AEB2E 200 - IE							1026	730	1024			728		
AEB1E 380 - IE	300	50	360	120	18	14	100	900	566	43,5	4	902	568	45,5
AEB2E 380 - IE							1206	872	1208			874		
AEB1E 550 - IE	300	50	360	120	18	14	100	1054	720	43,5	4	1056	722	45,5
AEB1E 750 - IE	350	50	414	138	20	14	125	1104	704	44	5	1104	704	44
AEB2E 750 - IE							1504	1104	1504			1104		
AEB1E 1000 - IE	350	50	414	138	20	14	125	1216	816	44	5	1216	816	44

1) wymiar do demontażu statora

4) do DN 100 powierzchnia uszczelniająca wg DIN 2526 Forma C

2) przy pompie gumowanej + 3 mm

od DN 125 powierzchnia uszczelniająca wg DIN 2526 Forma A

3) powierzchnia uszczelniająca: stock finish

Wymiary kołnierzy							
DIN 2501, PN 16 ⁴⁾				ANSI B16.1, Class 125 ³⁾			
DN ₁	k ₁	d ₁	z	DN ₁	k ₁	d ₁	z
50	125	18	4	2	120,6	19	4
65	145	18	4	2 1/2	139,7	19	4
80	160	18	8	3	152,4	19	4
100	180	18	8	4	190,5	19	8
125	210	18	8	5	215,9	22,2	8

Możliwe ustawienia króćców

