

Pompy wrzecionowe do olejów Typ TRILUB-TRE

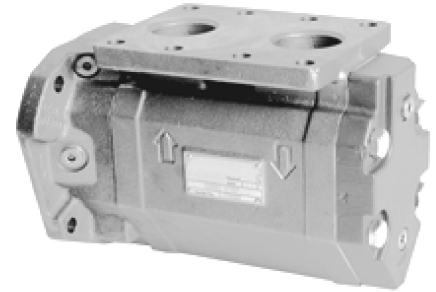

Zastosowanie

Do tłoczenia cieczy smarujących, takich jak oleje smarne, oleje hydrauliczne, lekkie i ciężkie oleje grzewcze we wszystkich dziedzinach przemysłu. Pompowane ciecze nie mogą zawierać żadnych cząstek abrazyjnych ani nie mogą reagować chemicznie z materiałami pompy.

Budowa/ działanie

Trójwrzecionowa, samozasysająca pompa w wykonaniu kołnierzowym. Wrzeciona bierne są napędzane hydraulicznie. Łożysko kulkowe służy do łożyskowania wrzeciona napędowego.

Dzięki szczególnemu profilowi powierzchni bocznych wrzecion, tworzą się szczelne komory, których objętość podczas obrotu wrzecion jest w sposób ciągły całkowicie przesuwana osiowo, od strony ssawnej do strony tłocznej pompy.

Łożyskowanie

Wewnętrzne, łożysko kulkowe smarowane przez pompowane medium.

Uszczelnienie wału

Nieodciążone, bezobsługowe uszczelnienie mechaniczne w wykonaniu materiałowym zależnym od zastosowania. Dla zwiększenia żywotności, przy pompowaniu olejów ciężkich, można zastosować dodatkowe urządzenie SealGuard.

Warunki tłoczenia	Typ uszczelnienia mechanicznego
Do 90°C	Węgiel
90°C do 155°C	Sic
Olej ciężki 60 do 155°C	Sic + SealGuard

Warunki tłoczenia

Przyłącza

Strona ssawna i tłoczna z przyłączami do spawanych przeciwkołnierzy.

Ustawienie

Montaż bezpośredni za pomocą kołnierza lub poziomy z użyciem kołnierza pośredniego i stopy montażowej albo pionowo za pomocą wspornika pompy ¹⁾.

¹⁾ Ze względów bezpieczeństwa niedopuszczalne jest ustawienie „silnik u dołu”.

Zabezpieczenie przed przeciążeniem

Przez wbudowany, zewnętrznie nastawiany zawór przelewowy.

Parametry pompy

Wydajność	Q	11 do	130 l/min ²⁾
Temperatura medium	t	-20 do	155 °C
Dopuszczalne ciśnienie dopływu	p _s	do	7 bar
Końcowe ciśnienie pompy	p _d	do	16 bar
Zakres lepkości	v	1,6 do	1500 mm ² /s
Kołnierze tłoczne	DN _d	25 do	40 mm

²⁾ Przy Δp=4bar, v =40 mm²/s i prędkości obrotowej przy 50Hz

Materiały

Nazwa	Wersja materiałowa
	W202
Korpus pompy	EN-GJS (żeliwo sferoidalne)
Pokrywa pompy od strony ssania	EN-GJS (żeliwo sferoidalne)
Wrzeciona	stal obrabiana powierzchniowo / EN-GJL uszlachetniane powierzchniowo

Różne wielkości pomp i kąty
wzniosu wrzecion
Dokładne stopniowanie przepływu
z całym zakresie wydajności

Uszczelnienie wału przez
uszczelnienie mechaniczne
Nie wymaga konserwacji

Wbudowany zawór przelewowy
Nastawiany zewnętrznie

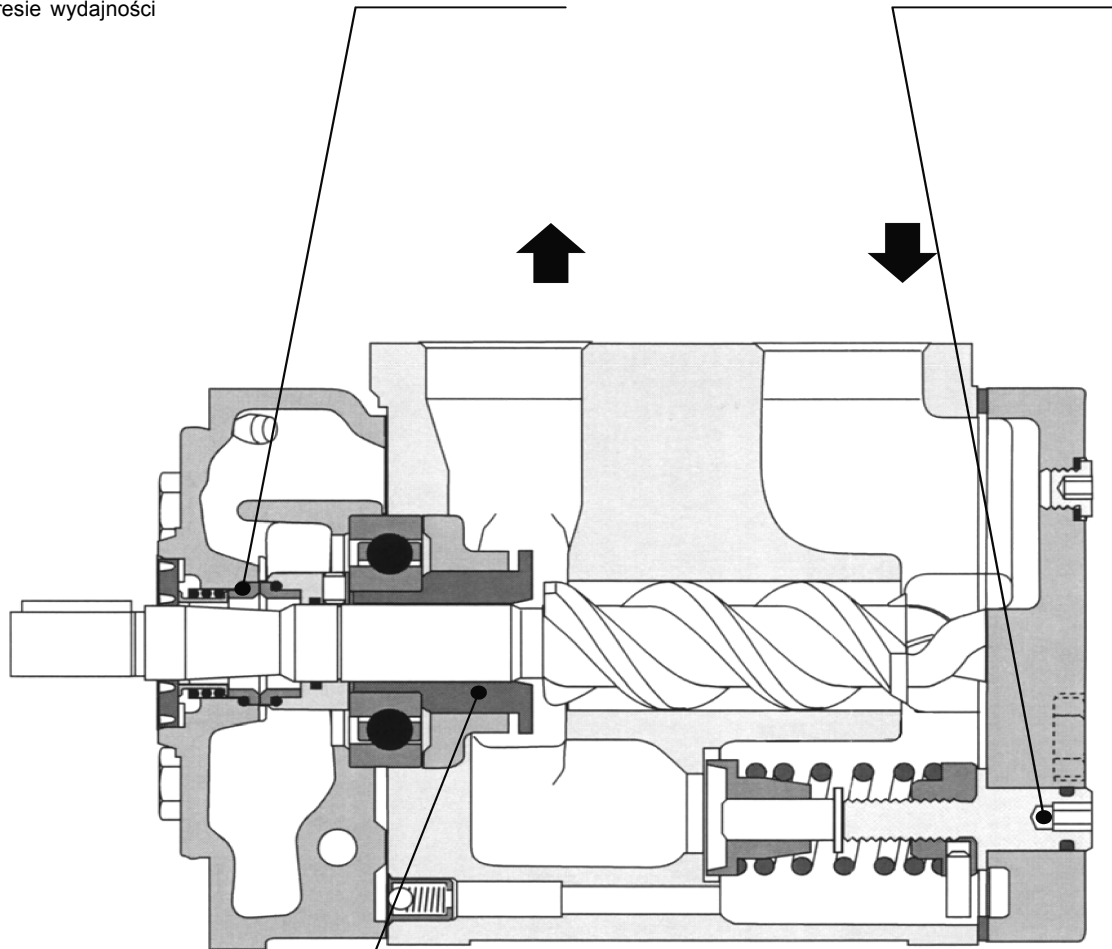

Kompensacja osiowa wrzeciona
napędowego przez tłoki
wyrównawcze
Łożysko kulkowe wolne od
obciążenia przez hydrauliczne siły
poosiowe

Zastosowanie części, które są
niezawodne w tysiącach
praktycznych aplikacji
Wysoka dostępność pompy

Hydraulicznie napędzane wrzeciona bierne.
Powierzchnie nośne wrzecion są praktycznie
nieobciążone i nie podlegają żadnemu ścieraniu

Hydrauliczne siły poosiowe wrzecion
biernych są przejmowane hydrodynamicznie
przez pokrywę zamykającą
Małe tarcie dzięki optymalnym powierzchniom
oporowym
Optymalizacja kosztów dzięki prostej
konstrukcji

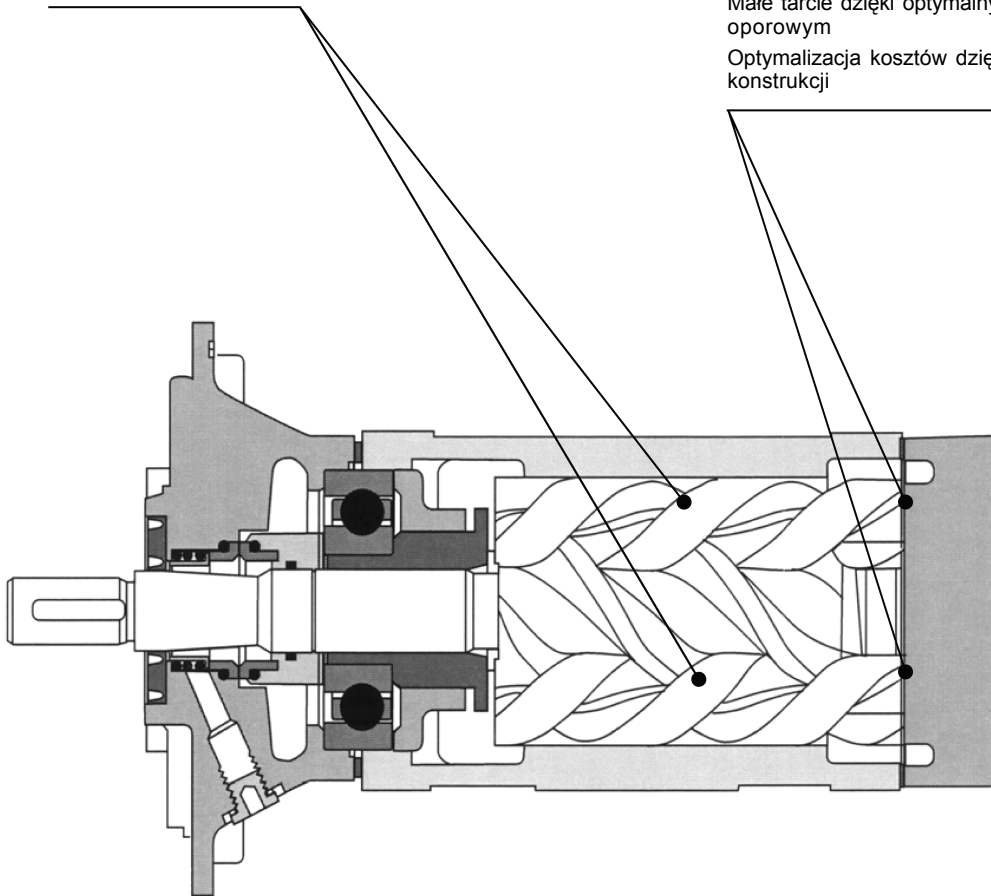

Pompa oferowana jako
agregat blokowy
Budowa kompaktowa,
gotowa do podłączenia

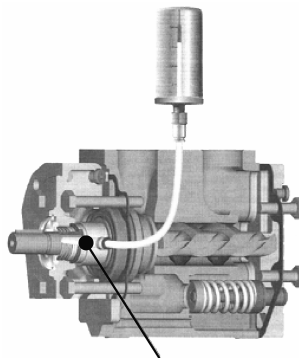

Przy zastosowaniu olejów
ciężkich osady mogą uszkodzić
uszczelnienie mechaniczne
Urządzenie dodatkowe SealGuard
podwyższa żywotność
uszczelnienia mechanicznego

Wymiary

TRILUB-TRE — Pompa z kołnierzem, łożyska toczne wewnątrz smarowane medium

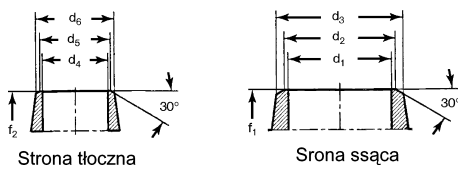
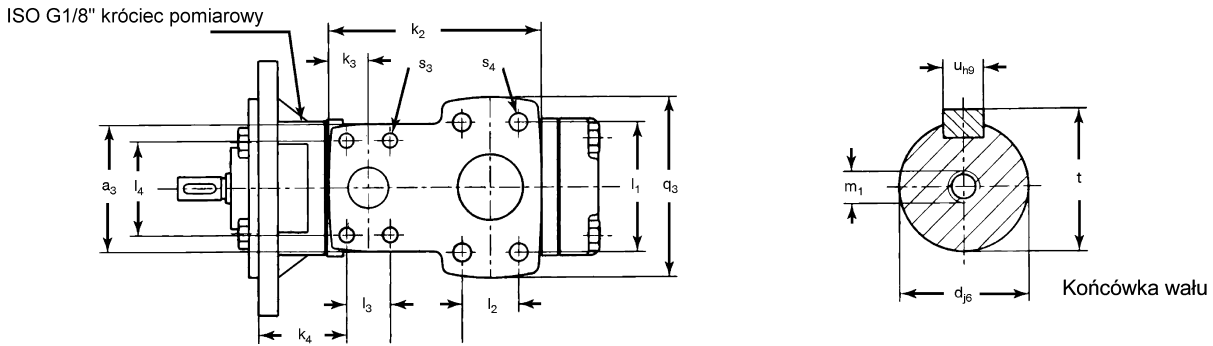
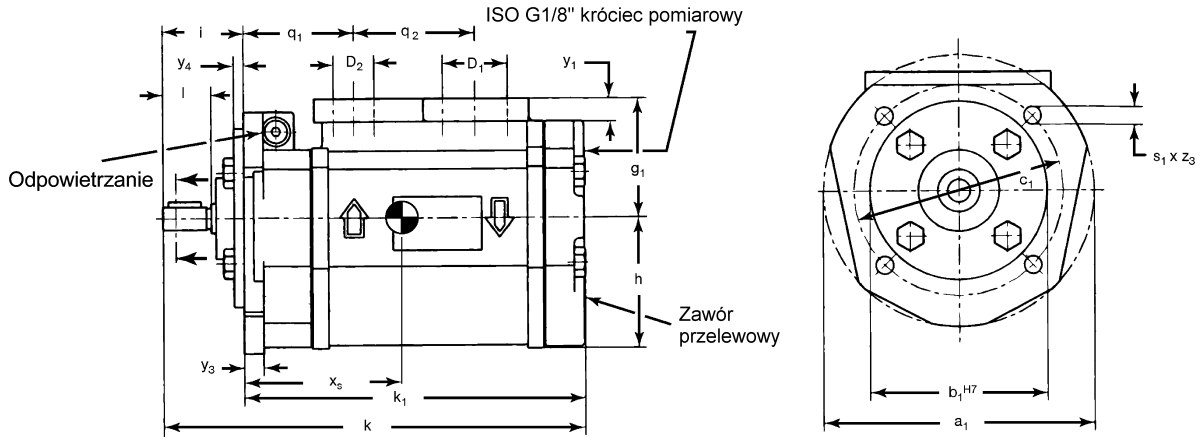

Przeciwołnierze

Wielkość pompy	Wymiary króćców							
	Strona ssąca				Strona tłoczna			
	d1	d2	d3	f1	d4	d5	d6	f2
20	25	27	30	37	25	27	30	37
40	40	42	49	42	40	27	30	37
70	40	42	49	42	40	42	49	42

Wymiary w mm
z3 = liczba otworów

Kierunek obrotów:
zgodnie ze wskazówkami zegara patrząc od strony napędu

Wielkość pompy	Wymiary pompy															
	a1	b1 H7	c1	g1	h	i	k	k1	k2	q1	q2	s1	x _s	y3	y4	z3
20	160	110	130	73	81	50	225	175	110	60	60	9	75	12	6	4
40	160	110	130	73	81	50	261	211	133	68	75	9	92	12	6	4
70	170	120	145	83	83	50	273	223	151	75	85	11	100	15	6	4

Wielkość pompy	Wymiary króćców																	
	Strona ssąca					Strona tłoczna					Końcówka wału							
	D ₁	l1	l2	q3	s4	D ₂	a3	l3	l4	k3	k4	s3	y1	d _{J6}	l	t	u _{H9}	m1
20	25	62	28	82	9	25	82	28	62	25	46	9	14	14	29	16	5	M 5
40	40	90	40	115	11	25	82	28	62	25	54	9	14	14	29	16	5	M 5
70	40	90	40	115	11	40	115	40	90	33	55	11	15	19	34	21,5	6	M 5

Przekroje

TRILUB-TRE — Pompa z kołnierzem, łożyska toczne na zewnątrz smarowane smarem

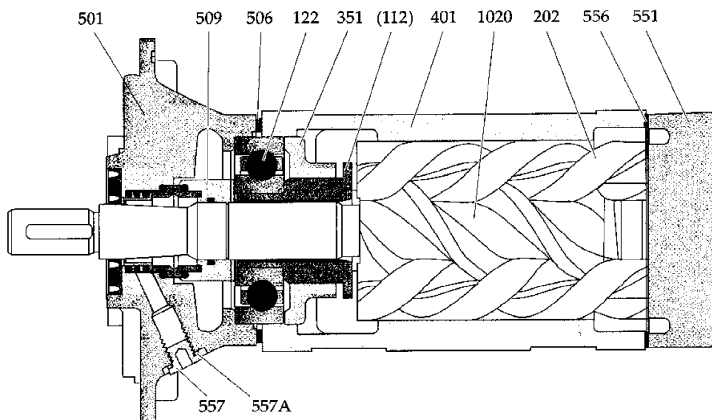
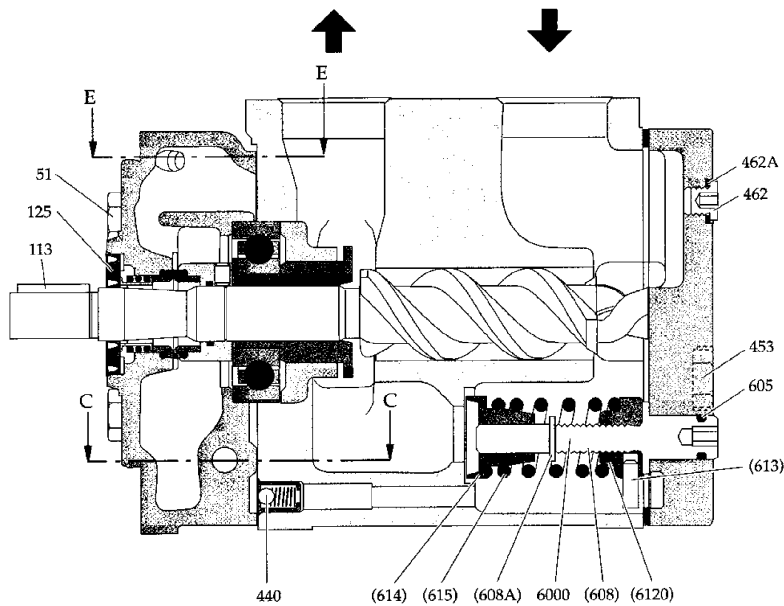

Nr	Nazwa części
102	Wrzeciono napędowe
113	Klin
122	Łożysko toczne
125	Dodatkowe uszczelnienie
202	Wrzeciono napędzane
351	Tuleja wyrównawcza
401	Obudowa pompy
440	Zawór zwrotny
451	Śruba
453	Śruba
462	Śruba zamykająca
462A	Pierścień uszczelniający
463	Śruba zamykająca
463A	Pierścień uszczelniający
501	Pokrywa pompy
506	O-ring
509	Uszczelnienie mechaniczne
537	Śruba odpowietrzająca
537A	Podkładka
551	Pokrywa zamykająca
556	Uszczelka płaska
557	Śruba zamykająca
6000	Kompletny zawór
605	O-ring
608	Wrzeciono zaworu
612	Śruba nastawcza
613	wkręt
614	Tłok zaworu
615	Sprężyna zaworu
7310	Kompletna osłona uszczelnienia
732	Generator gazu

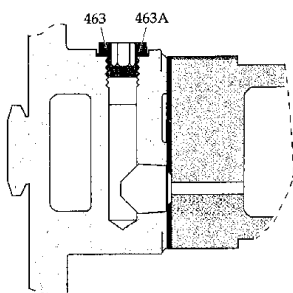

Przekrój C-C

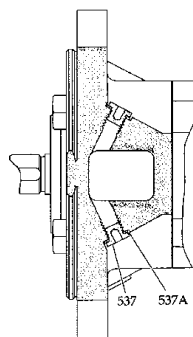

Przekrój E-E

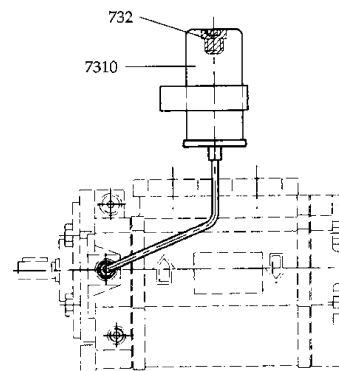

SealGuard podwyższa żywotność uszczelnienia mechanicznego