

Typ SM

Samozasysające pompy odśrodkowe



Zalety

- Dzięki blokowej budowie zajmują mało miejsca
- Samozasysalność (po napełnieniu komory ssawnej)
- Materiały odporne na ścieranie
- Łatwy serwis dzięki prostej budowie
- Wysoka niezawodność pracy
- Wersje specjalne z zabezpieczeniem przed suchobiegiem lub do wysokiej temp. medium
- Indywidualny dobór do instalacji

Zastosowania

- Do mediów zanieczyszczonych zawierających cząstki stałe
- Do mediów o wysokiej zawartości powietrza
- Do mediów neutralnych i agresywnych, jak i do rozpuszczalników czy chłodziw
- Do chłodziw zanieczyszczonych wiórami z obróbki skrawaniem
- Do techniki obróbki powierzchni detali (mycie, czyszczenie, odtłuszczanie, fosforowanie, bajcowanie)
- Do ścieków i osadów

Konstrukcja

- Jednostopniowe samozasysające odśrodkowe poziome pompy wirowe w wersji blokowej
- Uszczelnienie mechaniczne wału z materiałów odpornych na korozję i ścieranie
- Wał pompy wolnowiszący, specjalnie ułożyskowany w silniku pompy
- Wirnik otwarty
- Króćce kołnierzowe wg DIN EN 1092-2

Silniki napędowe

- Stopień ochrony IP54, klasa izolacji F, temp. powietrza chłodzącego 40°C
- Silniki do pracy ciągłej o wzmocnionych łożyskach

Zakresy zastosowań

- Max. temp. pracy 120°C
- Max. wydajność do 80 m³/h
- Max. wysokość podnoszenia do 60 m

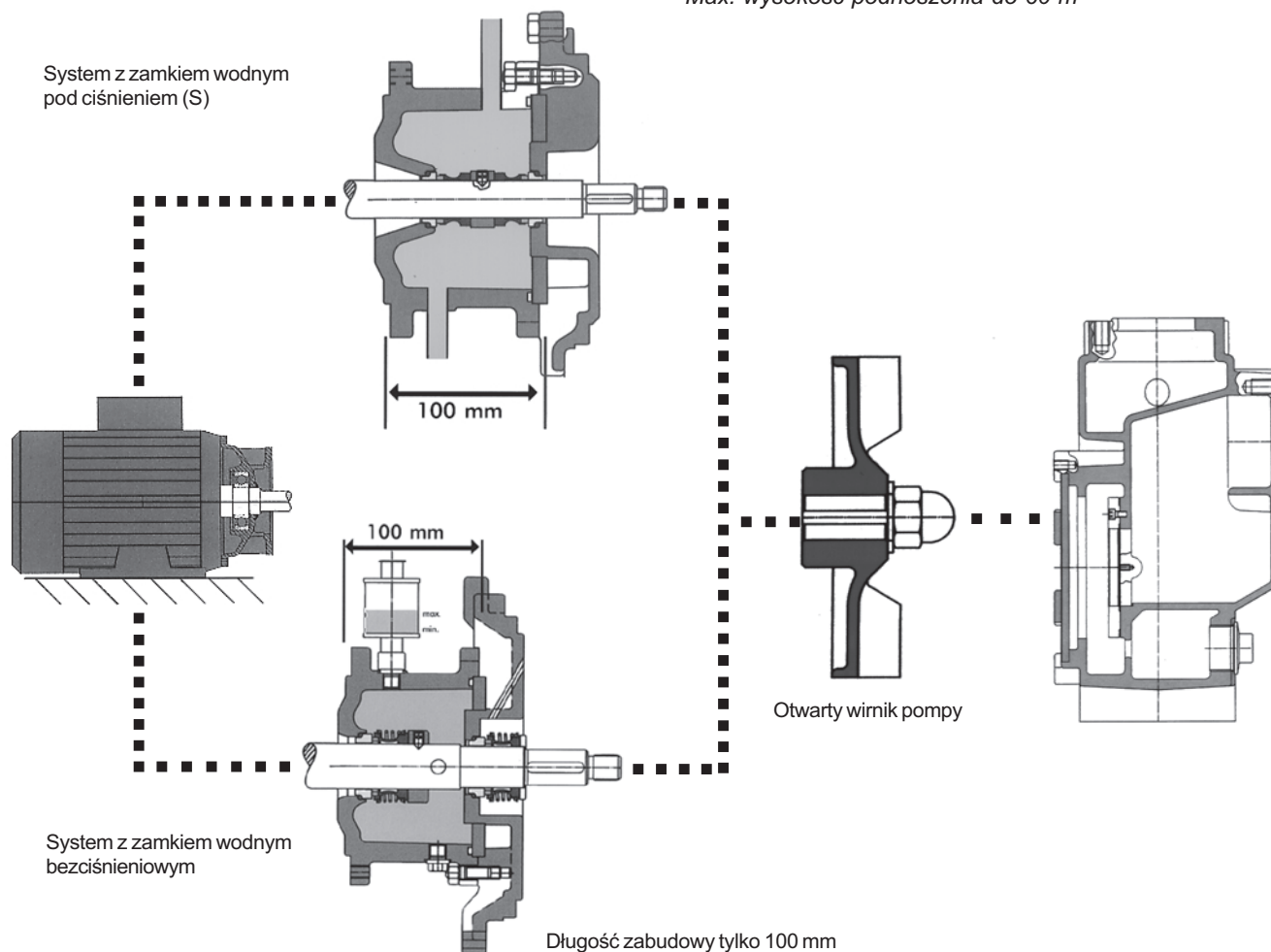

Typ SM

Charakterystyki

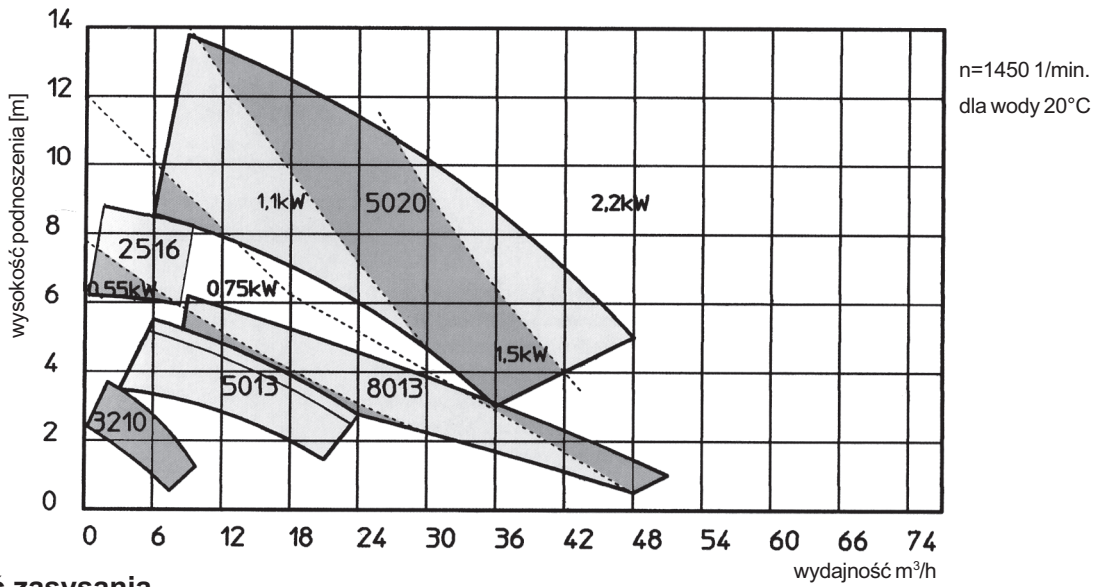
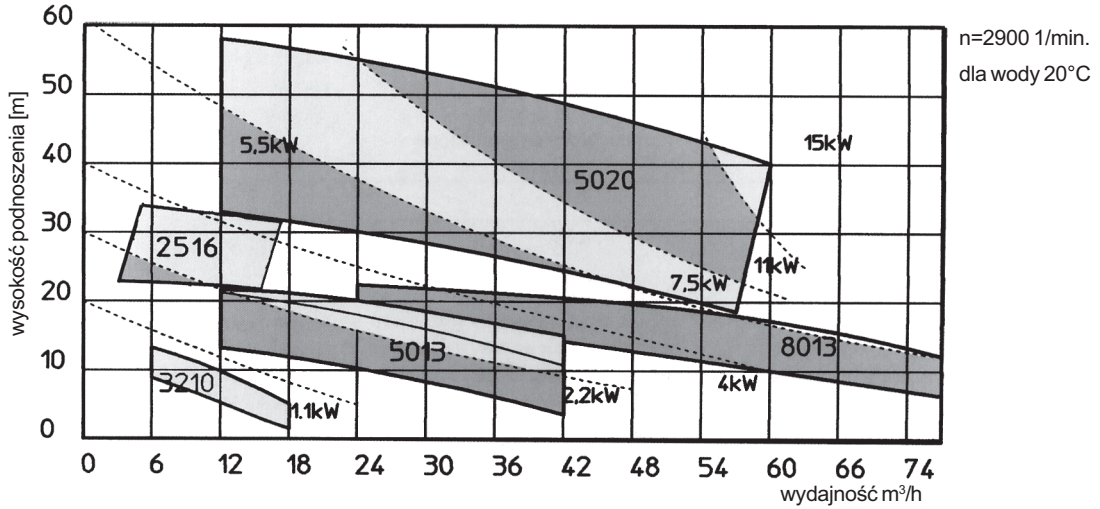

Efektywność zasysania

n=2900 1/min.
dla wody 20°C

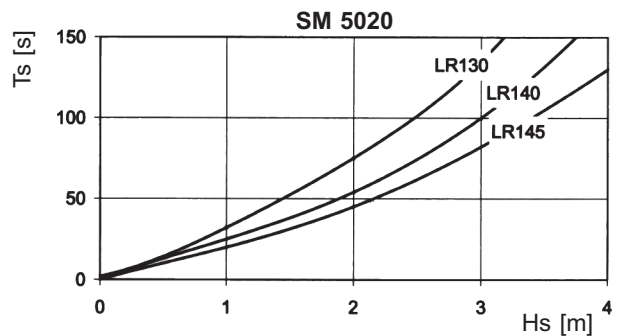
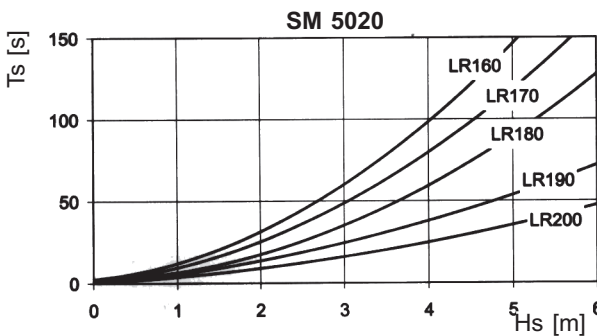
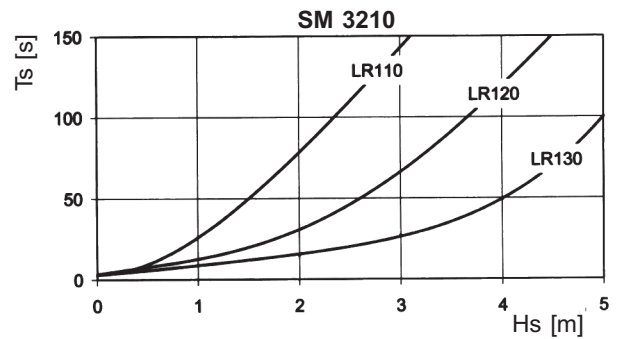
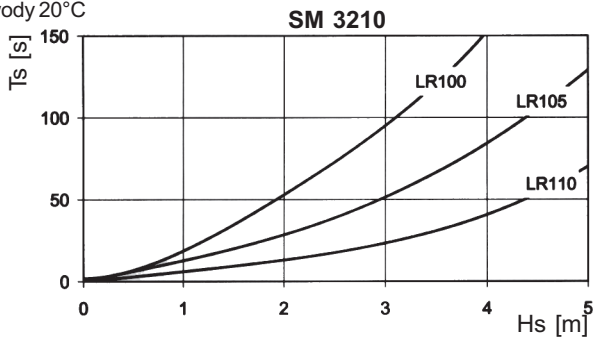

Typ SM

Dane techniczne

Typ	Silnik	Wymiary																Max. wielkość cząstek	Napięcie	Ciężar ¹⁾
		DN1	DN2	a1	b1	c1	e1	f1	h1	i	m	n	p	r	r1	s1	x			
SM 25 - 16	A80 - A112M	25	25	70	190	18	110	245	150	M12	73	85	95	255	73	14	100	7	4	35
SM 32 - 10	A80	32	32	70	165	15	110	220	105	M16	73	94	85	190	82	14	100	10	1,5	21
SM 50 - 13	A80 - A112M	50	50	80	190	18	120	245	120	M16	100	85	110	240	91	14	100	14	3,5	31
SM 50 - 20	A90L - A160M	50	50	120	230	20	160	275	160	M16	105	130	140	300	144	14	125	14	6,5	56
SM 80 - 13	A90L - A160M	80	80	120	212	18	160	260	160	M16	126	124	128	290	126	14	100	18	5,5	43

1) ciężar samej pompy

Wersja standard

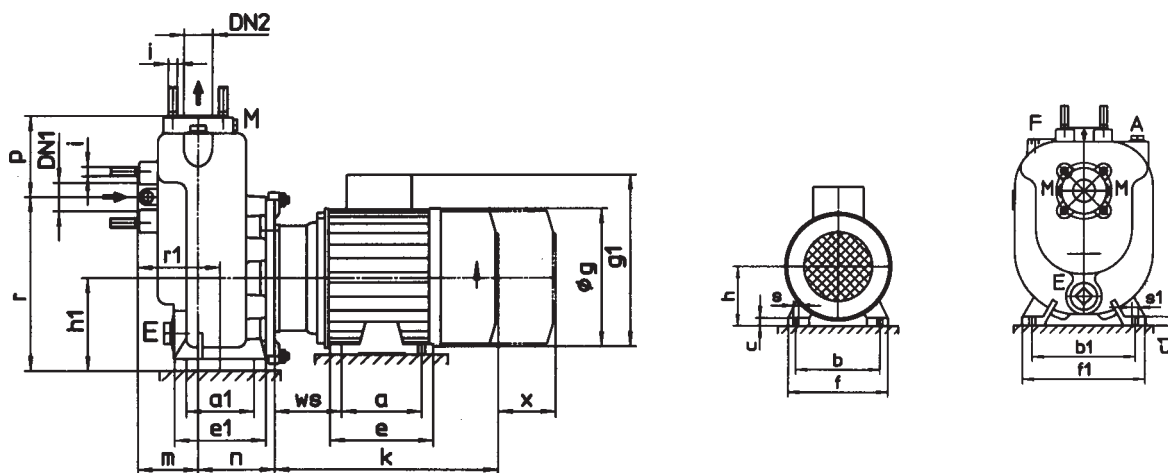

- A - otwór nalewowy
- E - otwór spustowy
- M - króciec do podłączenia manometru
- F - otwór odpowietrzający

Wersja z zabezpieczeniem przed suchobiegiem

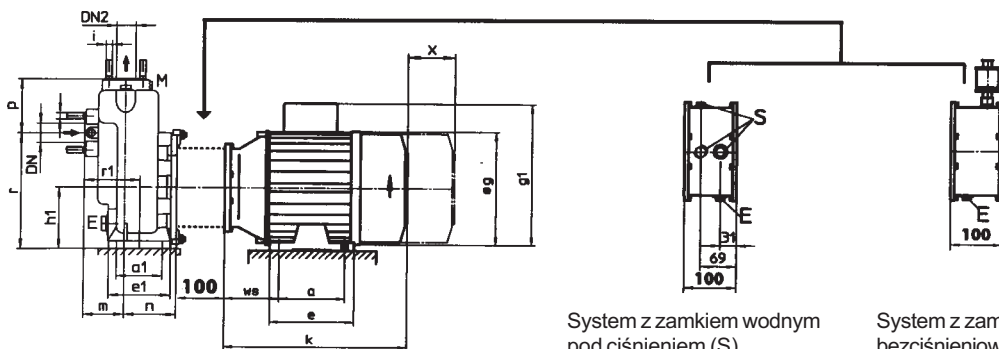

System z zamkiem wodnym pod ciśnieniem (S)

System z zamkiem wodnym bezciśnieniowym

Materiały

Nazwa części	M1	M2
Korpus	żeliwo	żeliwo
Wirnik	żeliwo	CuSn 10
Pierścień ścierny	żeliwo	żeliwo
Wał	1.4021	1.4021
Uszczelnienie mechaniczne	SiC/SiC+viton	SiC/SiC+viton

Dane silników

Moc [kW]	Ilość biegunów silnika	Wielkość silnika	Wymiary [mm]											Prąd znamio- nowy A (400V)	Ciężar ¹⁾ kg	
			a	b	c	e	f	g	g1	h	s	Ws	k			
0,55	4	A80						158	201			9		273	1,5	8
0,75	2	A80						158	201			9		273	1,8	8
0,75	4	A80						158	201			9		273	2	10
1,1	2	A80						158	201			9		273	2,5	9
1,1	4	A90L						176	227			9		336	2,8	12
1,5	2	A80						158	201			9		273	3,3	13
1,5	4	A90L						176	227			9		336	3,7	14
2,2	2	A90L						176	227			9		336	4,9	15
2,2	4	A100L						195	252			12		337	5,2	18
3	2	A90L						176	227			9		336	6,5	19
3	4	A100L						196	252			12		337	7	22
4	2	A100L						196	252			12		392	9,5	26
4	4	A112M						220	280			12		392	8,9	30
5,5	2	A112M						220	280			12		372	11	35
5,5	4	A132S	140	216	18	218	260	246	320	132	12	136	452	12	56	
7,5	2	A132S	140	216	18	218	260	246	320	132	12	136	452	15	56	
7,5	4	A132M	178	216	18	218	260	246	320	132	12	136	452	16	68	
11	2	A132M	178	216	18	218	260	246	320	132	12	136	452	23,5	68	
11	4	A160M	210	254	22	260	320	312	381	160	14	128	493	22	100	
15	2	A160M	210	254	22	260	320	312	381	160	14	128	493	29	114	

1) ciężar samego silnika