

## 839 Lampa z podwójnym błyskiem

- masywna obudowa aluminiowa z siatką ochronną
- wysoki stopień ochrony IP65
- wysoka intensywność
- dwa szybko po sobie następujące błyski



### Specyfikacja techniczna:

Wymiary (śr. X wys.):	152 x 188 mm	
Obudowa:	Lakierowane aluminium na czarno	
Klosz:	przezroczysty poliwęglan na powierzchni	
Mocowanie:	kostka zaciskowa 1,5 mm <sup>2</sup>	
Podłączenie:	przez uszczelkę gumową 5-7 mm <sup>2</sup>	
Wejście przewodów:	około 1 Hz	
Częstotliwość błysków:	15 Ws	
Energia błysku:	24 V=	230 V~
Napięcie zasilania:	700 mA	200 mA
Pobór prądu:	4 x 10 <sup>6</sup> błysków	
Cykl życia:		

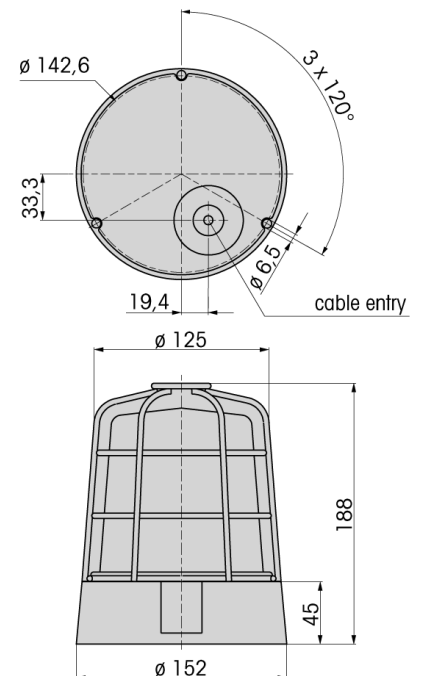

Dane do zamówienia:

napięcie	24 V=	230 V~
czerwony	839 152 55	839 152 68
żółty	839 352 55	839 352 68

